

常温切削機 W 350

技術仕様

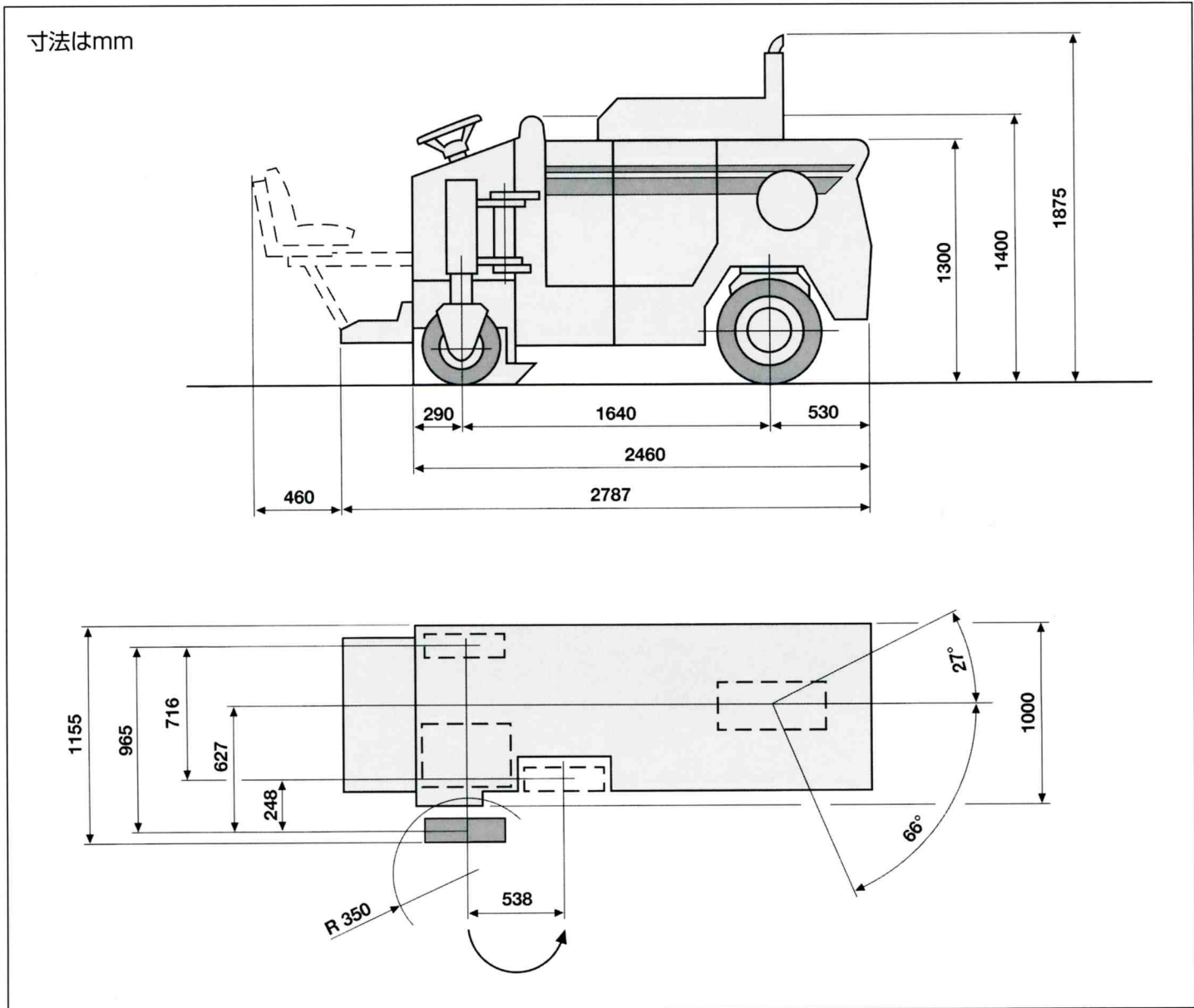



基本設計

機械駆動式切削ドラムが付いたコンパクトな前輪駆動三輪ホイール式の切削機です。

シャーシ

堅牢な溶接構造で個々のパーツ、上部構造物、及び一休型の油圧及び水タンクが独立して架装されています。全てのコンポーネントは保守整備の時には容易に手が届く様に配置されています。シャーシの中にある補充用ウエイト(合計約1,350kg)はビルの中や荷重負荷に限界があるフロアーの切削の時に個々に取り外しが出来ます。いくつかのウエイトは個々に取

り外せる様に「ドローワー」の中に備え付けられています。

運転台

運転台は機械後方にあります。安全装置付きのスタンダードステップには別注のドライバーシートを追加して取り付けることが出来ます。コントロール類は簡単に手が届く様に配置されています。

駆動ユニット

この切削機はアメリカ(EPAI)及びドイツ(COMI)での厳しい排ガス規制にも適合した

4気筒のディーゼルエンジンで駆動されます。

防音装置

標準装備の防音装置によって騒音レベルを低く抑えてありオペレーターと周囲の環境を騒音から守ります。

切削ドラム

切削ドラムはアップカット方式で機械の右側に装着されています。切削ビットを収めたホルダーがドラム本体に溶接されています。路面標識を削るといった様な特別な作業用に数種類の違った切削ドラムが用意されています。

項 目		常温切削機 W350	
切削幅 (最大)	mm	350	
切削深さ ^{※1}	mm	0-100	
切削ドラム			
ビット間隔	mm	12	
ビット本数	本	38	
ドラムの直径 (ビット先端まで)	mm	460	
ドラムの直径	mm	318	
ドラムの傾斜 (最大)	°	7	
エンジン			
メーカー		ドイツKHD	
型式		F4L1011F	
冷却		空気/油	
シリンダー数		4	
出力	kw/HP/PS	37/49/50	
エンジン回転数	min ⁻¹	2,300	
排気量	cm ³	2,732	
燃料消費量、1/1負荷	ℓ/h	8.6	
燃料消費量、2/3負荷	ℓ/h	5.7	
速度/登坂能力			
1速ギア	m/min	0-20	
2速ギア	km/h	0-5	
1速ギアでの登坂能力 (理論上)	%	50	
2速ギアでの登坂能力 (理論上)	%	15	
地上高	mm	130	
質量 ^{※2}		補充ウエイト付	補充ウエイト無し
前輪軸荷重 (満タン時)	daN (kg)	2,350	1,650
後輪軸荷重 (満タン時)	daN (kg)	2,200	1,550
本体質量	daN (kg)	4,100	2,800
作業質量 (CE) ^{※3}	daN (kg)	4,400	3,100
作業質量 (満タン時)	daN (kg)	4,550	3,200
タイヤ			
タイヤタイプ		ソリッド・ゴム	
タイヤサイズ (前)	mm	∅560×254	
タイヤサイズ (後)	mm	∅405×130	
タンク容量			
燃料タンク	ℓ	65	
作動油タンク	ℓ	60	
水タンク	ℓ	250	
電気システム	V	24	
輸送時寸法 (L×W×H)	mm	2,800×1,200×1,900	

※1 = 最大切削深さは0~315mmで調整できます。

※2 = 質量とは付加装置なしのベーシックマシンの質量です。

※3 = CEとは水タンク (半分)、燃料タンク (半分)、ドライバー (75kg) とツールを含んだ機械の質量です。

切削用ビットの交換

切削ドラムにはビットの交換の際、ドラムドアを大きく開けて容易に近づく事が出来ます。又、ドラムドアを開けるとエンジンが自動的に切れる安全装置がついています。

サスペンション

後輪は独立したサスペンションで支えられたホイールで、また右後輪はサイドクリアランスが取れる様に切削ドラムの前内側に旋回する様に設計されています。

走行駆動

前輪は油圧モーターによって駆動されます。前進速度は作業速度、走行速度共無段変速します。

ステアリング

この機械には指一本で操作できるほど軽い油圧式ステアリングシステムを装備しています。

ブレーキシステム

ブレーキは静油圧式駆動(閉回路)により作動します。更に自動スプリングブレーキシステムを走行駆動に装備しています。

切削深さの調整

切削深さは後方にある油圧式高さ調整機で調整することが出来ます。切削深さは左右からスケールを見てセットする事が出来ます。

油圧装置

独立した油圧装置が走行駆動と制御系統に付いており、各々フィルターとクーラーが付いています。

電気系統

3相24ボルトの充電器と12ボルトのバッテリー2個、スターター、電気取り出し用のソケット、ホーン、緊急停止ボタン及び作業灯があります。

放水装置

この装置は切削ドラムハウジングに水を噴き付け、作業中に発生する塵を防ぎ、ビットの磨耗を軽減します。散水ノズルは清掃の為に簡単に取り外しが出来ます。

輸送時の安全装置

クレーンでの積込や低床トレーラーでの輸送の際、機械を固定する為の頑丈なローディング・アイが装備されています。

○ 標準 ● オプション

項目	W 350
フレーム / オペレーター・プラットフォーム	
指定塗装色	●
オペレーター用シート	●
取外し可能な追加ウエイト (約 1300kg)	○
メンテナンス / 運送	
ローディング・懸架アイ	○
工具一式	○
牽引装置	●
機械輸送用のトレーラー	●
切削ユニット	
サイドに取付けられる切削ホイール	●
のこぎりブレード (切削幅 14mm と 19mm)	●
電車軌道をグルーピングするための装置	●
その他	
油圧ハンマー用の油圧接続	●
油圧ハンマー	●
有機性油圧オイルの使用	●
バックホーン	●
作業灯および警告灯	○
防音装置	○
ドイツ雇用者責任保険協会安全認定	○
組み付け型煤煙フィルター	●



WIRTGEN JAPAN

ヴァルトゲン ジャパン 株式会社

〒101-0051
東京都千代田区
神田神保町2-20-6・恒倉ビル 3F
Tel. 03-5276-5201
Fax. 03-5276-5202